



DEGASER PER PRODOTTI ALIMENTARI DEAERATOR FOR FOOD PRODUCTS

Capacità: da 2.000 a 20.000 litri
La macchina è composta da:

- ◇ Corpo cilindrico realizzato in acciaio inossidabile AISI 304 o AISI 316 completo di presa per ingresso tangenziale del prodotto
- ◇ Gambe realizzate in acciaio inossidabile AISI 304, fornite di piedini regolabili
- ◇ Valvola ingresso CIP e valvola ingresso prodotto;
- ◇ Pompa per il vuoto, potenza installata kW 2,2

OPZIONALI

- 1) Pompa centrifuga sanitaria di ripresa del prodotto.
- 2) Condensatore a ricadere, posizionato sul fondo superiore
- 3) Sistema regolazioni livello.

Capacities range: from 2.000 up to 20.000 litres

The machine is composed of:

- Vacuum-tight cylindrical body, made of AISI 304 stainless steel, equipped with product inlet fitting;
- Adjustable struts and legs, made of AISI 304 stainless steel;
- Pneumatic CIP valve;
- Vacuum-forming system in the degaser, complete with pump, installed power kW 2,2.

OPTIONAL

1. Centrifugal pump, for product return.
2. Condenser, fitted on the upper bottom
3. Level control system.

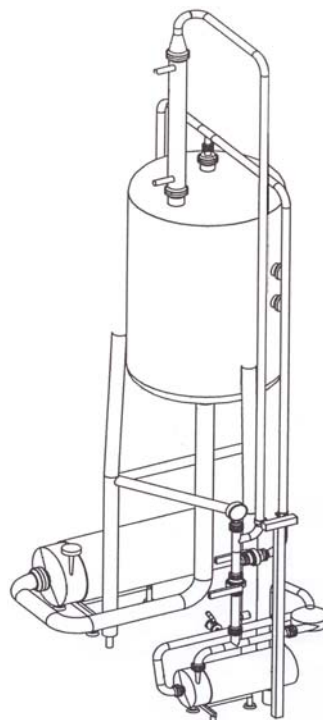

Sordi Impianti S.r.l. non assume alcuna responsabilità circa eventuali errori riportati nelle sue pubblicazioni; si riserva inoltre il diritto di modificare i propri prodotti, ivi inclusi quelli già ordinati, senza previo avviso. Sordi Impianti S.r.l. accepts no responsibility for possible errors in brochures and reserves the right to make changes to their products, including already ordered products, without giving prior notice.